

СХЕМА РОЗМІЩЕННЯ РЕКЛАМНИХ ЗАСОБІВ  
проспект Миру

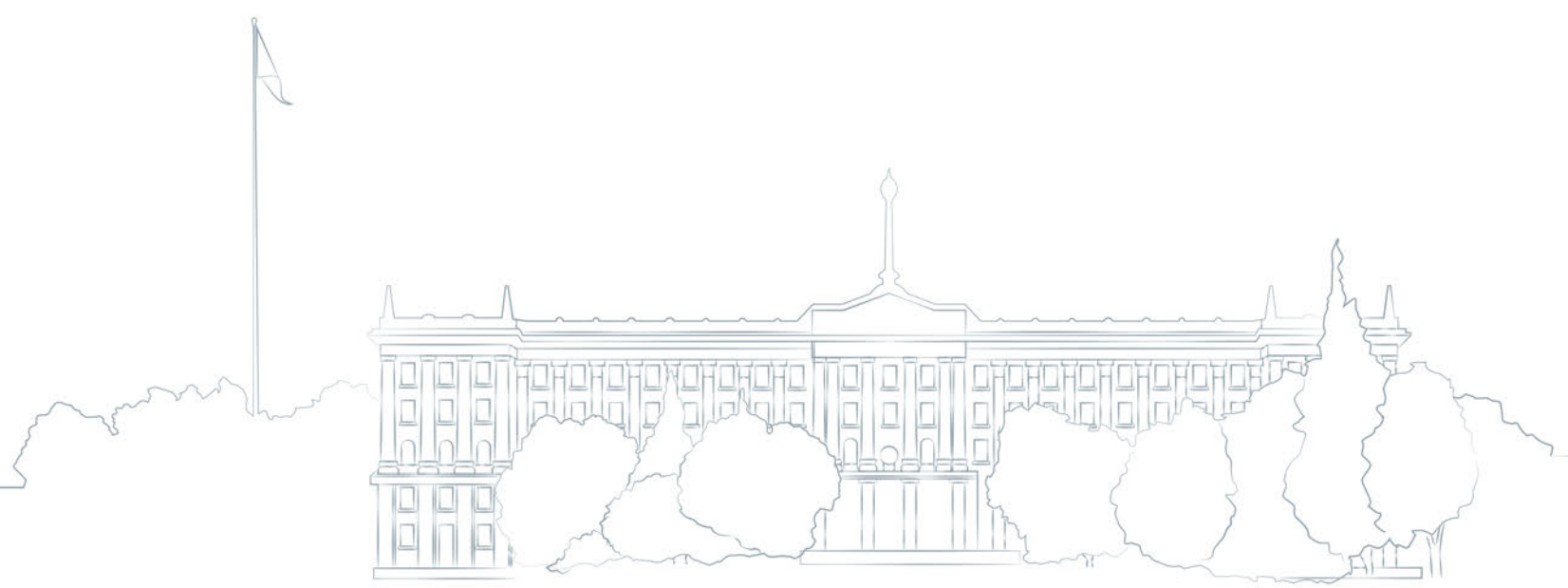

## СКЛАД ПРОЕКТУ

---

ВСТУП .....	3
Схема розташування в системі міста .....	5
Проектна ділянка .....	6
Схема існуючого стану розміщення рекламних засобів .....	7
Проектна схема розміщення рекламних засобів .....	8
Візуалізація розміщення рекламних засобів .....	11
Конструктивне рішення рекламного засобу (ББ-1) .....	19
Конструктивне рішення рекламного засобу (ББ-2) .....	20
Конструктивне рішення рекламного засобу (ББ-3) .....	21
Конструктивне рішення рекламного засобу (ББ-4) .....	22
Конструктивне рішення рекламного засобу (СЛ-1) .....	23
Техніко-економічні показники проекту .....	24

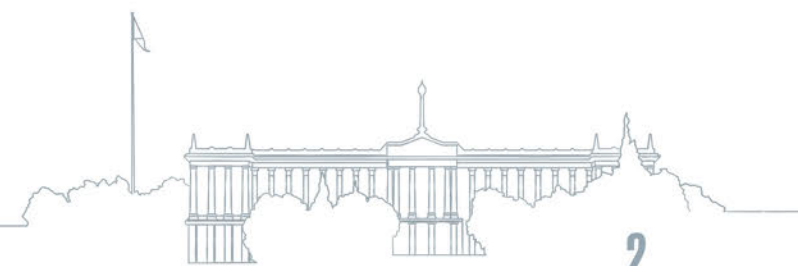

Зовнішня реклама в провідних країнах світу - це високорозвинена рекламна галузь, в яку залучено найновітніші технології рекламних засобів, що гармонійно вписуються у міське середовище, з урахуванням типології його елементів, архітектурних, функціонально-планувальних та історико-культурних чинників.

Схема розміщення рекламних засобів на просп. Миру (далі – Схема) формулює цілі, зміст, напрямки, пріоритети та завдання організації зовнішнього рекламного оформлення вулиць разом із визначенням принципів та способів їх реалізації. Сукупність механізмів їх здійснення становить політику органів місцевого самоврядування у сфері розміщення зовнішньої реклами.

Схема спрямована на те, щоб завдяки її реалізації здійснити перехід на якісно новий рівень забезпечення мешканців та гостей міста зовнішньою рекламою.

### **Метою впровадження Схеми є:**

- формування зовнішнього рекламного оформлення міста, яке відповідає сучасним вимогам дизайну, з урахуванням типології елементів міського середовища, архітектурних, функціонально-планувальних, історико-культурних та економічних чинників;
- створення сприятливих умов для збільшення обсягів інвестування у розробку і впровадження найновітніших технологій рекламних засобів та надходжень до міського бюджету;
- стимулювання та забезпечення безперешкодного впровадження сучасних світових рекламних технологій;
- формування єдиного підходу всіх суб'єктів рекламної діяльності до питань, що стосуються зовнішнього рекламного оформлення міста;
- створення сучасного простору щодо розміщення зовнішньої реклами у м. Миколаєві, що буде відповідати потребам як суб'єктів господарювання, так і територіальної громади міста;
- найбільш повне задоволення потреб громади міста та гостей в естетичному використанні міського інформаційного простору, спрямованих на реалізацію конституційних прав громадян.

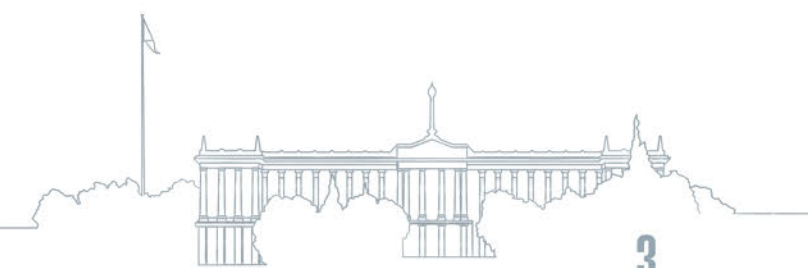

---

### **Основні завдання Схеми:**

- проведення моніторингу розміщення вже встановлених рекламних конструкцій;
- проведення аналізу щодо кількості рекламних засобів, які забезпечать виконання мети впровадження Схеми;
- розміщення рекламних засобів із визначенням їх типів, розмірів та місця розташування;
- удосконалення правового регулювання питань функціонування і розвитку зовнішньої реклами у місті Миколаєві;
- впровадження нових інноваційних технологій в сфері розміщення зовнішньої реклами.

### **Надійне та безпечне функціонування рекламних засобів має забезпечуватися:**

- досконалістю конструктивного вирішення та його якісним виконанням;
- зручністю і безпекою проведення ремонтних та експлуатаційних робіт;
- зручністю заміни інформаційних елементів;
- стійкістю конструкційних матеріалів, фарб та покриттів рекламних засобів до впливу атмосферних умов на весь термін експлуатації.

Заборонено розміщення рекламних засобів не передбачених Схемою, в тому числі на опорах освітлення, транспарант-перетяжок над проїжджою частиною (окрім тимчасових елементів світлового оформлення), інших типів рекламних засобів на огорожах вздовж проїжджої частини.

Схема є нормативним актом, що регулює відносини в сфері розміщення реклами у місті Миколаєві.

Схема є обов'язковою для врахування під час розроблення (прийняття) програм соціально-економічного розвитку міста та інших нормативних актів, відповідно до чинного законодавства України, в межах компетенції органів місцевого самоврядування, визначених Законом України «Про місцеве самоврядування в Україні».

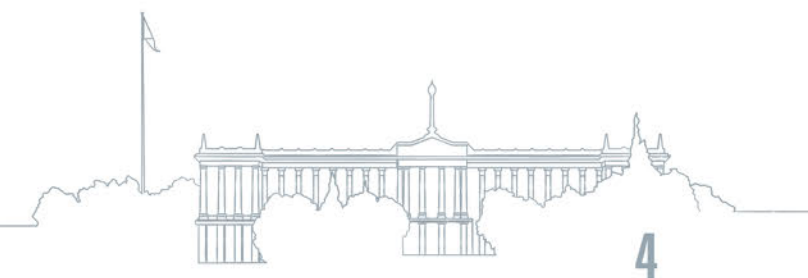

# СХЕМА РОЗТАШУВАННЯ В СИСТЕМІ МІСТА

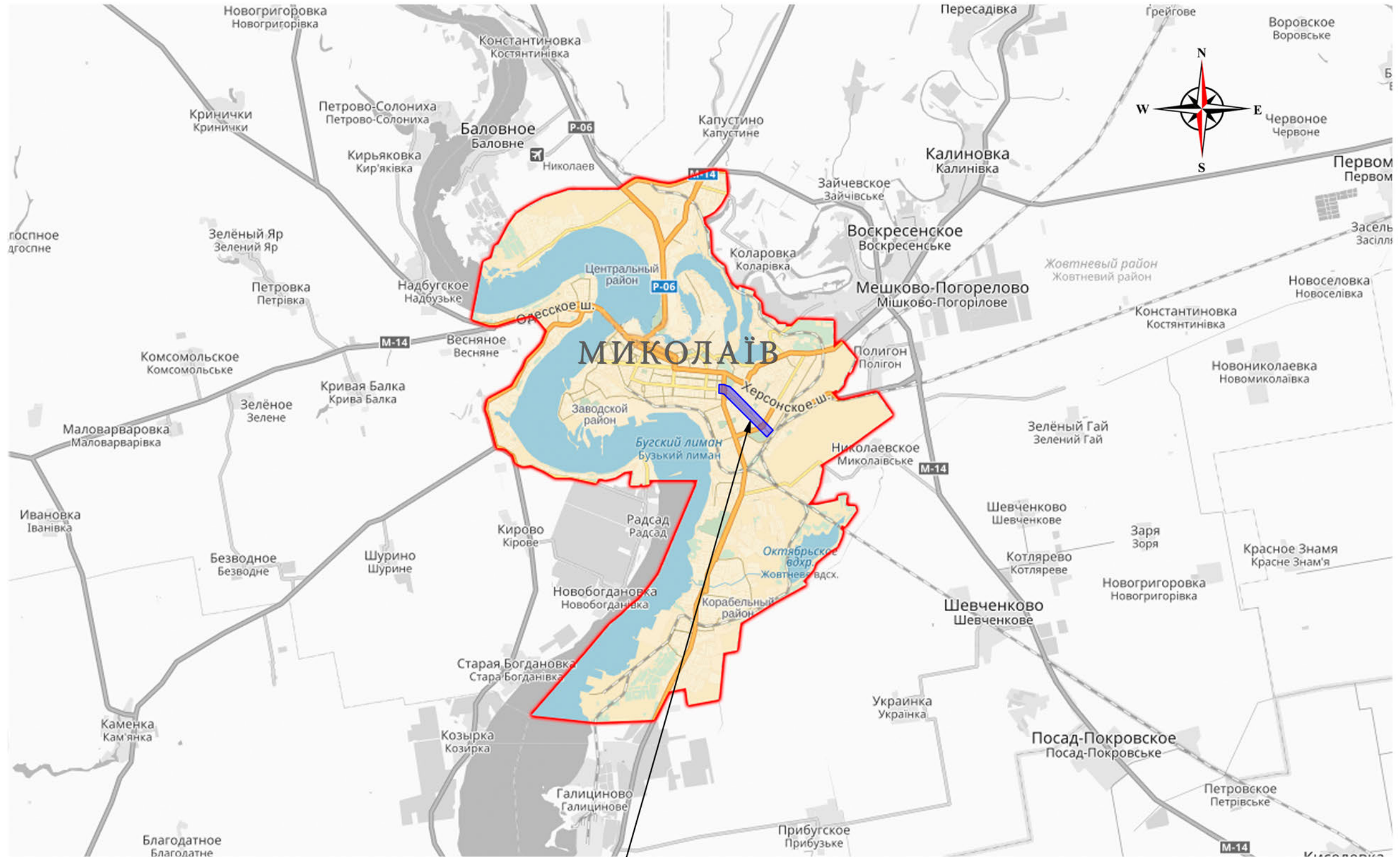

Проектна ділянка  
просп. Миру

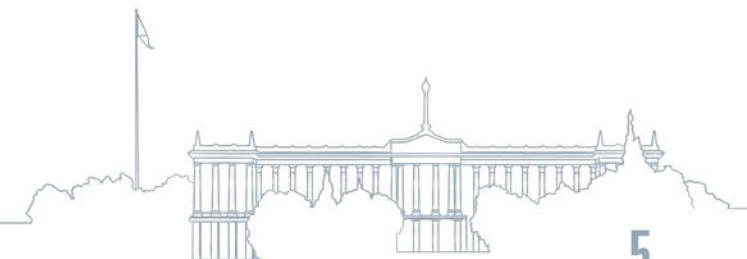

## просп. Миру

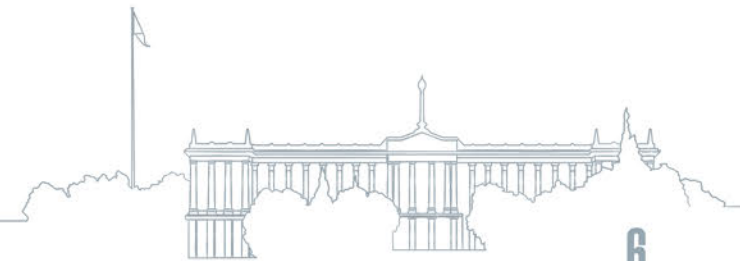
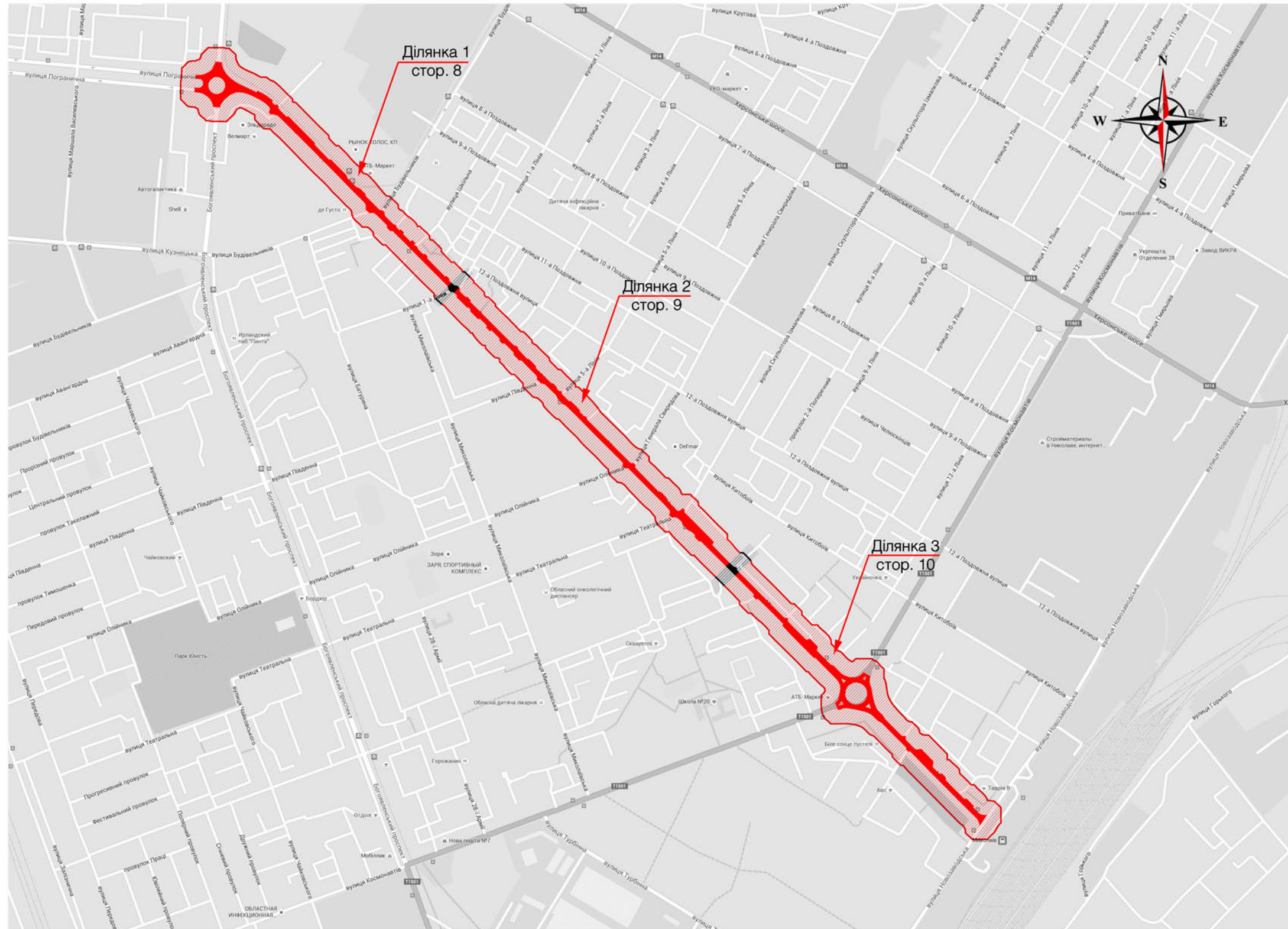




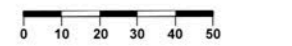

Умовні позначення рекламних засобів:

 Стіллайт СЛ-1	 Біл-борд ББ-1	 Біл-борд ББ-2	 Біл-борд ББ-3	 Біл-борд ББ-4
---	---	---	---	---

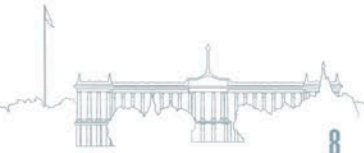



# ВІЗУАЛІЗАЦІЯ РОЗМІЩЕННЯ РЕКЛАМНИХ ЗАСОБІВ

Існуючий стан

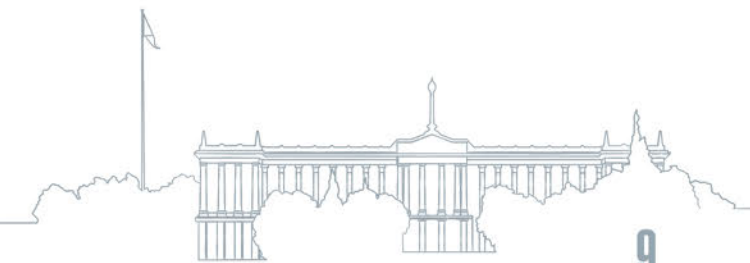

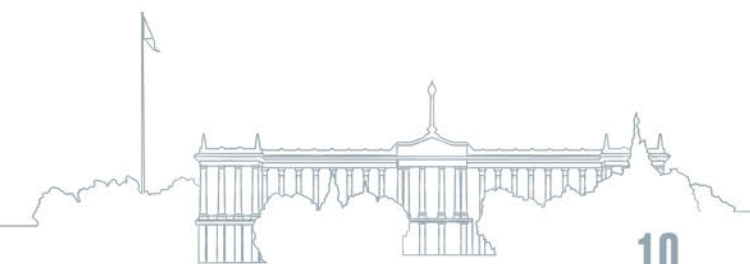

# ВІЗУАЛІЗАЦІЯ РОЗМІЩЕННЯ РЕКЛАМНИХ ЗАСОБІВ

Існуючий стан

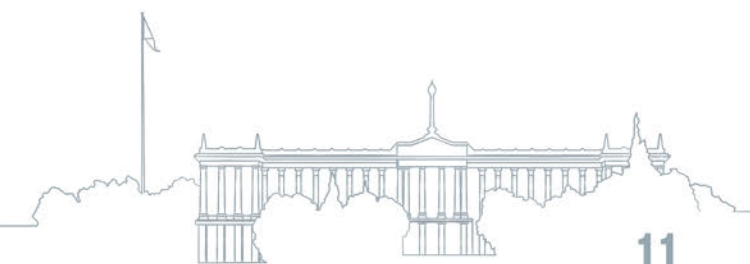

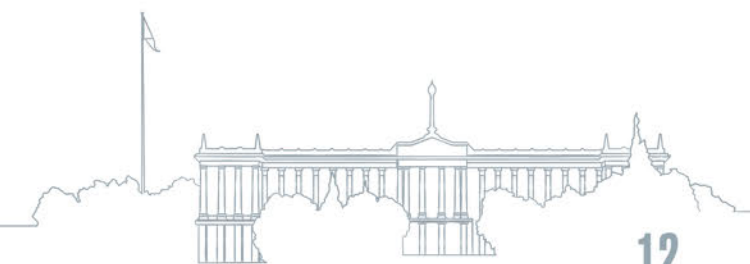

# ВІЗУАЛІЗАЦІЯ РОЗМІЩЕННЯ РЕКЛАМНИХ ЗАСОБІВ

Існуючий стан

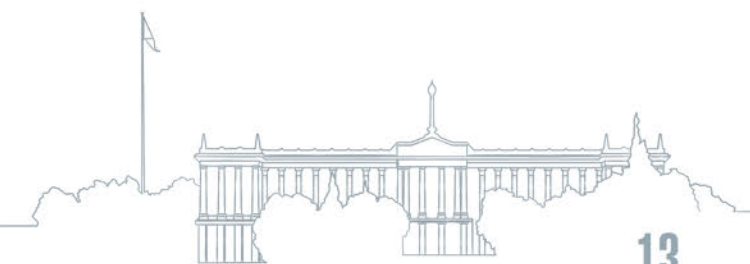

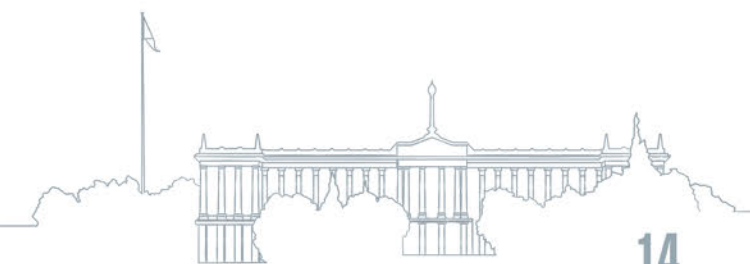

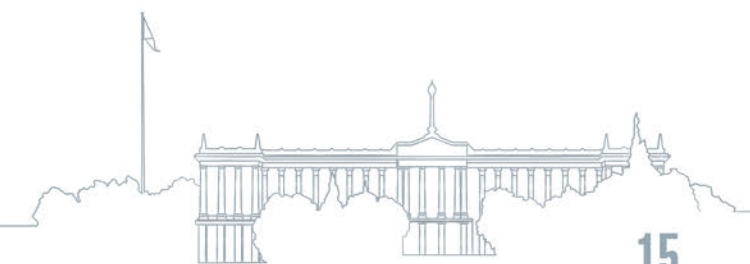

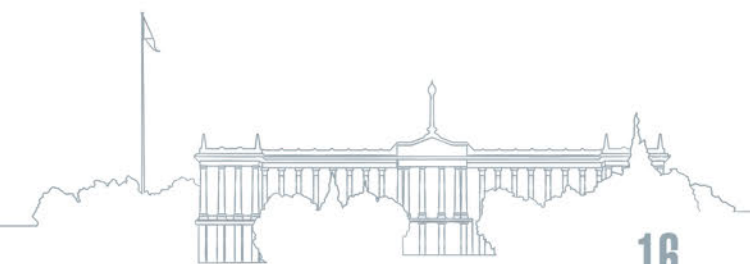



# ВІЗУАЛІЗАЦІЯ РОЗМІЩЕННЯ РЕКЛАМНИХ ЗАСОБІВ

Існуючий стан

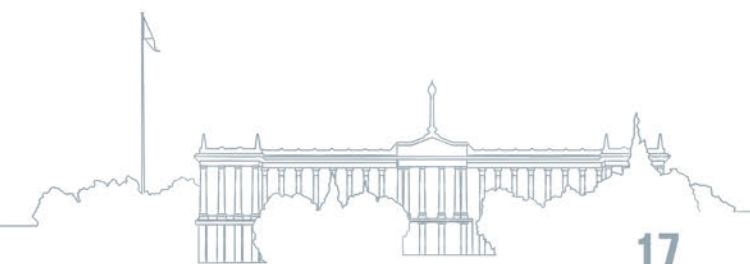

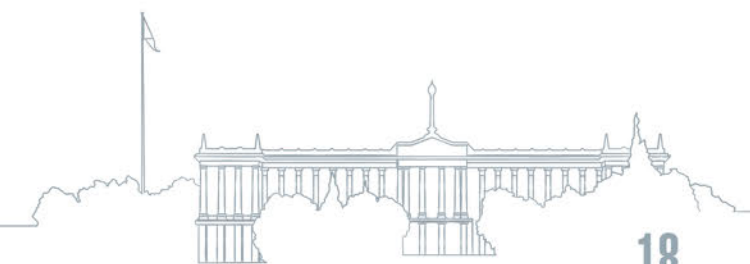

## Конструктивне рішення рекламного засобу

### Розміри конструкції

- інформаційне поле - 3х6 м;
- зовнішні габарити панелі - не більше 3,4х6,4 м;

### Опорна стійка

- виконана з квадратної або круглої профільної труби;
  - висота опорної стійки - від 4 м;
  - колір опорної стійки - сірий;
  - для запобігання заклейки опори оголошеннями, використовується сітка-рабиця, висотою не менше 2м від рівня землі;
  - опора може бути декоративно оформлена кашпо.
- Встановлюється під прямим кутом до нижньої кромки рекламної панелі.

### Фундаментний блок

- заглиблений до рівня ґрунту з відновленням твердого покриття, трав'яного покриву та виконанням в повному обсязі інших робіт з благоустрою території, де розміщується рекламний засіб. У разі неможливості заглиблення має бути декоративно оздоблений.

### Підсвічування рекламного засобу (при можливості)

- власне зовнішнє

### Можливі технології зі змінним зображенням

- призматрон;
- скроллер;
- інші технології автоматичної зміни зображень.

Можливе виконання рекламної конструкції в одно- та двосторонньому варіанті.

## Тип ББ-1

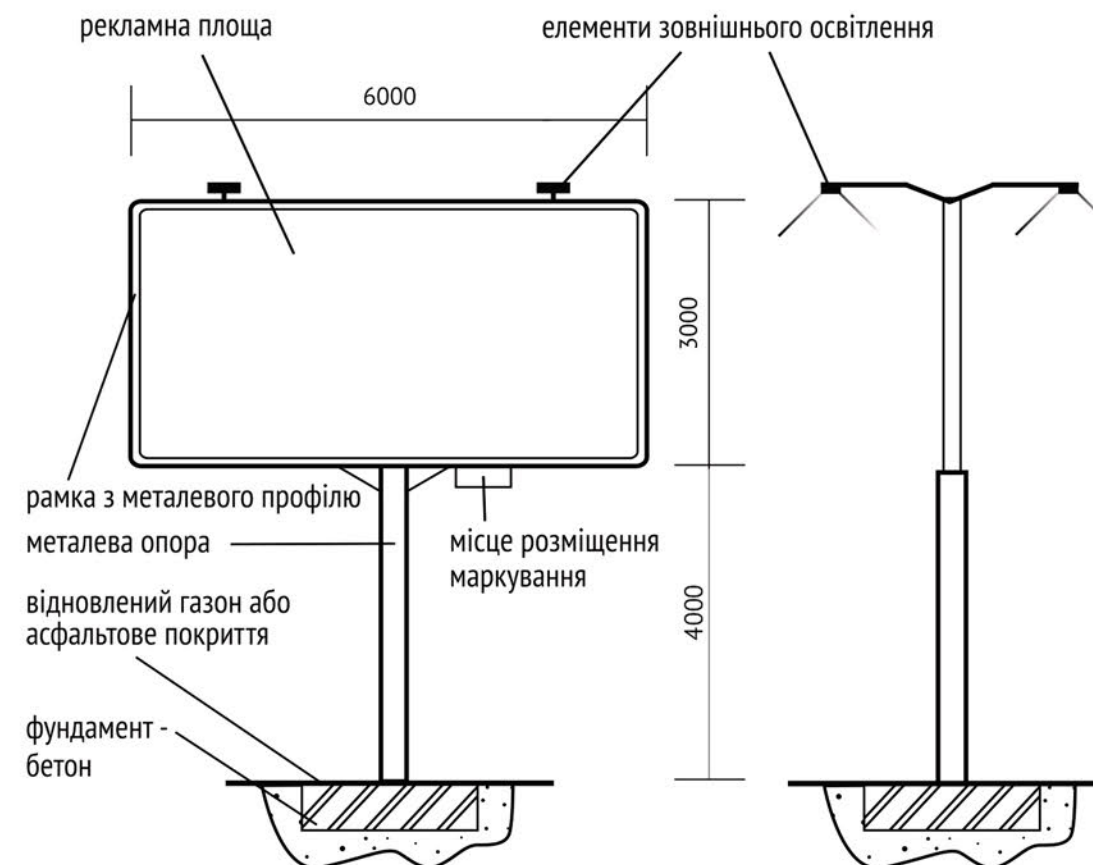

## Конструктивне рішення рекламного засобу

### Розміри конструкції

- інформаційне поле - 3х6 м;
- зовнішні габарити панелі - не більше 3,4х6,4 м;

### Опорна стійка

- виконана з квадратної або круглої профільної труби;
- висота опорної стійки - від 4 м;
- колір опорної стійки - сірий;
- допускається зміщення стійки на 1 м від центральної осі рекламної панелі (в ліву або праву сторону);
- для запобігання заклейки опори оголошеннями, використовується сітка-рабиця, висотою не менше 2 м від рівня землі;
- опора може бути декоративно оформлена кашпо.

Встановлюється під прямим кутом до нижньої кромки рекламної панелі.

### Фундаментний блок

- заглиблений до рівня ґрунту з відновленням твердого покриття, трав'яного покриву та виконанням в повному обсязі інших робіт з благоустрою території, де розміщується рекламний засіб. У разі неможливості заглиблення має бути декоративно оздоблений.

### Підсвічування рекламного засобу (при можливості)

- власне зовнішнє

### Можливі технології зі змінним зображенням

- призматрон;
- скроллер;
- інші технології автоматичної зміни зображень.

Можливе виконання рекламної конструкції в одно- та двосторонньому варіанті.

## Тип ББ-2

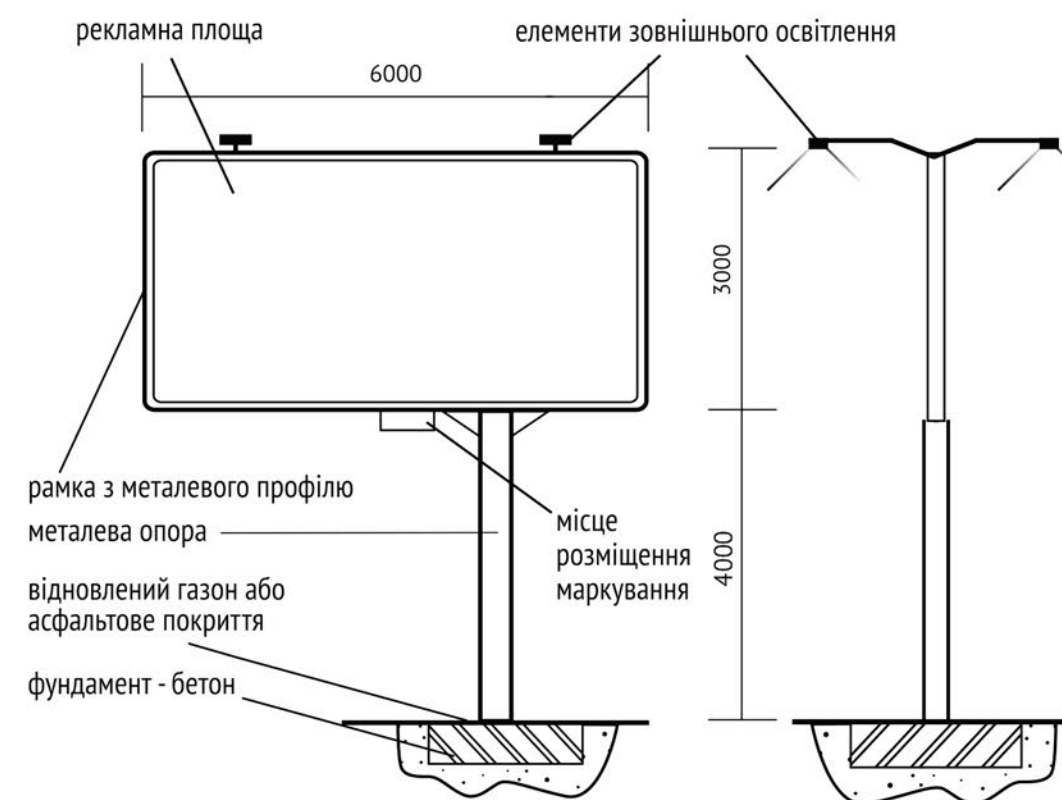

# Конструктивне рішення рекламного засобу

## Розміри конструкції

- інформаційне поле - 3х6 м;
- зовнішні габарити панелі - не більше 3,4х6,4 м;

## Опорна стійка

- виконана з квадратної або круглої профільної труби;
- висота опорної стійки - від 4 м;
- колір опорної стійки - сірий;
- для запобігання заклейки опори оголошеннями, використовується сітка-рабиця, висотою не менше 2м від рівня землі;
- опора може бути декоративно оформлена кашпо.

Встановлюється під прямим кутом до нижньої кромки рекламної панелі.

## Фундаментний блок

- заглиблений до рівня ґрунту з відновленням твердого покриття, трав'яного покриву та виконанням в повному обсязі інших робіт з благоустрою території, де розміщується рекламний засіб. У разі неможливості заглиблення має бути декоративно оздоблений.

## Підсвічування рекламного засобу (при можливості)

- власне зовнішнє

## Можливі технології зі змінним зображенням

- призматрон;
- скроллер;
- інші технології автоматичної зміни зображень.

Можливе виконання рекламної конструкції в одно- та двосторонньому варіанті.

## Тип ББ-3

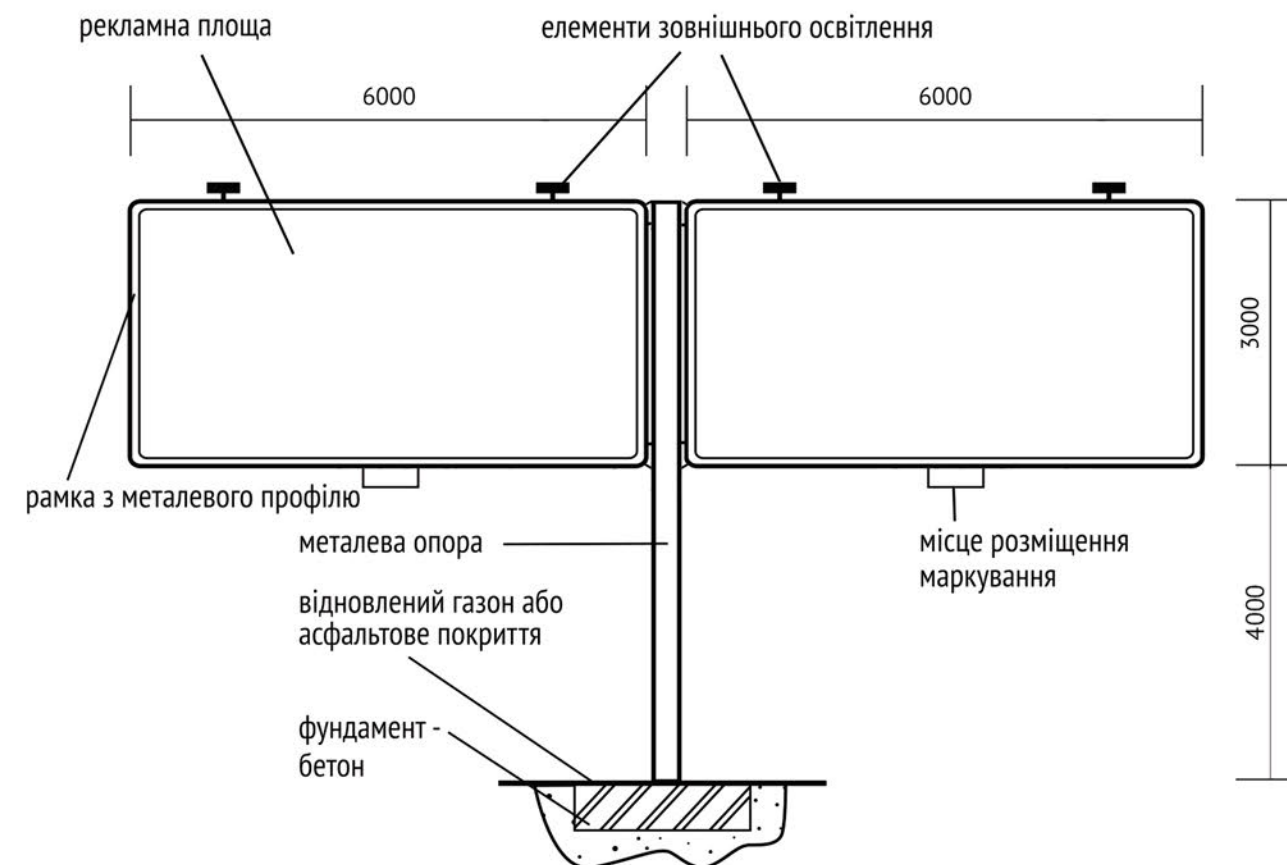

## Тип ББ-4

### Розміри конструкції

- інформаційне поле - 3х6 м;
- зовнішні габарити панелі - не більше 3,4х6,4 м;

### Опорна стійка

- виконана з круглої профільної труби;
- висота опорної стійки - від 4 м;
- колір опорної стійки - сірий;
- для запобігання заклейки опори оголошеннями, використовується сітка-рабиця, висотою не менше 2м від рівня землі;
- опора може бути декоративно оформлена кашпо.

Встановлюється під прямим кутом до нижньої кромки рекламної панелі.

### Фундаментний блок

- заглиблений до рівня ґрунту з відновленням твердого покриття, трав'яного покриву та виконанням в повному обсязі інших робіт з благоустрою території, де розміщується рекламний засіб. У разі неможливості заглиблення має бути декоративно оздоблений.

### Підсвічування рекламного засобу (при можливості)

- власне зовнішнє

### Можливі технології зі змінним зображенням

- призматрон;
- скроллер;
- інші технології автоматичної зміни зображень.

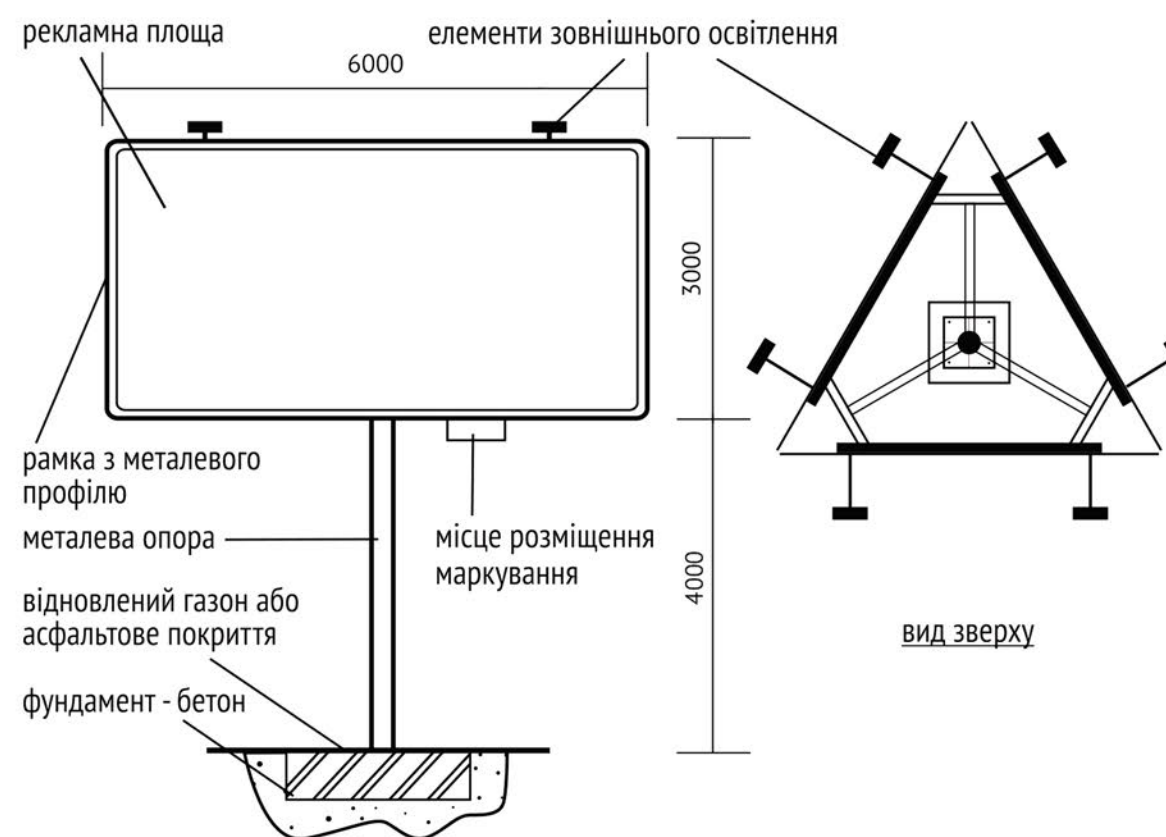

## Тип СЛ-1

### Розміри конструкції

- інформаційне поле - 1,2x1,8 м;
- зовнішні габарити панелі - 1,3x1,9 м;

### Опорна стійка

- виконана з металу, металопластику;
- висота опорної стійки 0,55м;

Встановлюється під прямим кутом до нижньої кромки рекламної панелі.

### Фундаментний блок

- заглиблений до рівня ґрунту з відновленням твердого покриття, трав'яного покриву та виконанням в повному обсязі інших робіт з благоустрою території, де розміщується рекламний засіб.

### Підсвічування рекламного засобу (при можливості)

- власне внутрішнє

### Можливі технології зі змінним зображенням

- скроллер;
- інші технології автоматичної зміни зображень.

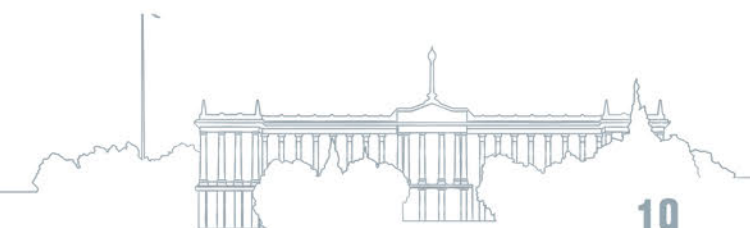
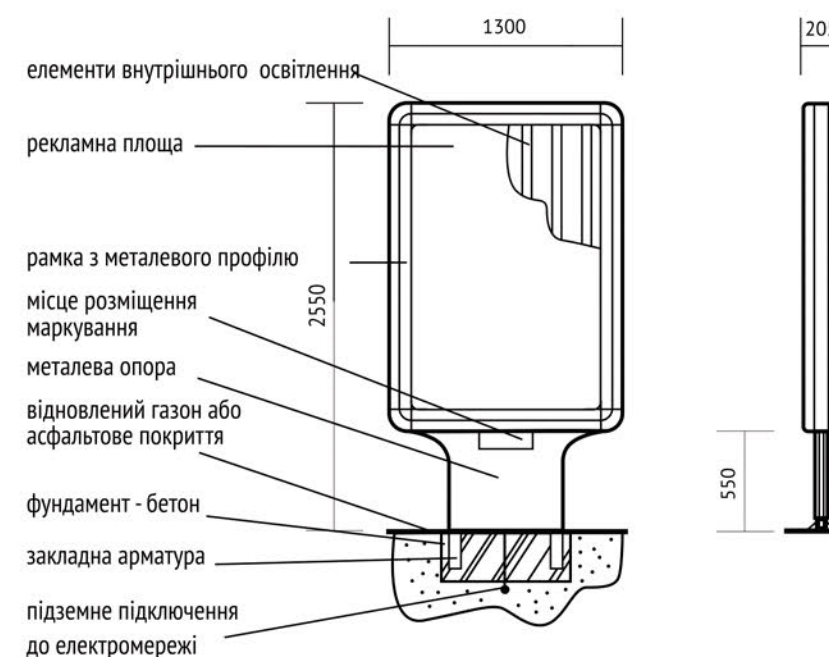





# Техніко-економічні показники проекту

## Існуючий стан

Умовне позначення											
Тип рекламного засобу	Щит, що стоїть окремо	Щит, що стоїть окремо	Щит, що стоїть окремо	Щит, що стоїть окремо	Щит, що стоїть окремо	Щит, що стоїть окремо	Щит, що стоїть окремо	Щит, що стоїть окремо	Лайтпостер, що стоїть окремо	Щит, що стоїть окремо	Баннер, панно
Вид рекламного засобу	Моноліт	Гусь	Моноліт	Трикутник	Моноліт	Книга	Птах	Квадрат	Беклайт	Моноліт	
Розміри, м	3x6	3x6	3x4	3x6	3x6	3x6	3x6	6x3	1,2x1,8	3x6	3x0,7
Площа, м <sup>2</sup>	18	18	12	54	18	36	36	72	2,16	18	2,1
Кількість	25	16	1	3	10	16	21	1	16	30	4

Всього: 143 шт.

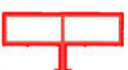
## Проектний стан 2

Умовне позначення					
Тип рекламного засобу	Щит, що стоїть окремо	Щит, що стоїть окремо	Щит, що стоїть окремо	Щит, що стоїть окремо	Лайтпостер, що стоїть окремо
Вид рекламного засобу	Гусь	Моноліт	Трикутник	Книга	Беклайт
Розміри, м	3x6	3x6	3x6	3x6	1,2x1,8
Площа, м <sup>2</sup>	18	18	54	36	2,16
Кількість	28	25	3	14	7

Всього: 77 шт.

Проектне рішення передбачає зменшення кількості рекламних засобів на 66 шт.

